

第 31 回日本遺伝子細胞治療学会学術集会
The 31st Annual Meeting of Japan Society of Gene and Cell Therapy

開催趣意書

会 期 : 2025 年 7 月 23 日 (水) ~25 (金)
22 日 (火) 教育プログラム (会場: 東京大学医科学研究所) 開催
会 場 : ホテル雅叙園東京 (東京都目黒区)
大 会 長 : 岡田 尚巳 (東京大学医科学研究所 教授)
主 催 : 一般社団法人 日本遺伝子細胞治療学会

内 容

ごあいさつ	P. 3
収支予算内訳	P. 4
協賛金寄付募集要項	P. 5 - 7
共催セミナー募集要項	P. 8 - 9
企業展示開催要項	P. 10 - 11
ポケットプログラムへの広告掲載のお願い	P. 12 - 13
大会ホームページへのバナー広告掲載のお願い	P. 14
幕間 CM 放映募集要項	P. 15
ネームカードホルダー&ストラップ協賛募集要項	P. 16
会場平面図（会場使用案）	P. 17
各種申込書	P. 18 - 23

ごあいさつ

謹啓 時下、貴社におかれましてはますますご繁栄のこととお慶び申し上げます。また、平素より格別のご理解とご協力を賜り、厚く御礼申し上げます。

この度、2025年7月23日（水）～25日（金）の3日間*、東京目黒区のホテル雅叙園東京に於いて第31回日本遺伝子細胞治療学会学術集会（JSGCT2025）を開催させて頂くこととなりました。今回は“国際貢献と新たな時代の幕開け”というテーマといたしました。

*22日（火）は教育プログラム（場所：東京大学医科学研究所）開催

遺伝子治療は、分子病態に基づく明確な作用機序と臨床的効果から高い注目を集めています。がんや遺伝性疾患を対象とする遺伝子治療用製品は急速に市場化が進み、既に欧米を中心に日本でも販売承認の実績が増えておりますが、さらに様々な臨床試験が推進されております。細胞治療におきましても、高機能なデザイナー細胞や胎児付属物を活用した次世代間葉系細胞の開発も進捗しており、病態に応じた多様なモダリティの整備が期待されています。

ただしその過程では、経験の蓄積と同時に、全身大量投与に伴う有害事象、国内での製品開発の停滞、研究人材の不足などの様々な課題が見えてきており、今後もリアルワールドの情報活用とそれを反映した世界に通用する基盤技術の開発が求められております。

このため、国産技術の海外展開を進めると同時に、日米欧の三極による情報交流や規制当局の国際協調に積極的に参加する姿勢が求められています。近年は企業関係者の参加も増えており産官学交流の場となっておりますが、国内の優れたシーズや将来性を積極的に社会に発信するため、米国遺伝子細胞治療学会や規制当局の関係者も招いて今回の学術集会を開催したいと考えております。

つきましては、本会での各種共催、展示、広告等を案内させていただきたく、貴社のご理解とご協力を賜りますよう何卒よろしくお願い申し上げます。

末筆ではございますが、貴社のますますのご発展をお祈り申し上げます。

謹白

2024年7月吉日

第31回日本遺伝子細胞治療学会学術集会
大会長 岡田 尚巳
(東京大学医科学研究所教授)

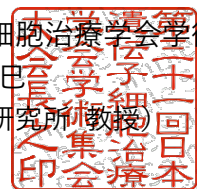

収支予算内訳

1. 収入の部	(円)
参加費	14,500,000
(アカデミア・会員：事前登録 10,000 円×150 名、当日登録 15,000 円×100 名)	
(アカデミア・非会員：事前登録 22,000 円×300 名、当日登録 30,000 円×100 名)	
(大学院生：3,000 円×50 名、学生：0 円×50 名、関係者：0 円×200 名)	
(企業・会員：30,000 円×25 名、企業・非会員：40,000 円×25 名)	
Get Together (3,000 円×100 名)	300,000
懇親会 (6,000 円×100 名)	600,000
共催セミナー	36,960,000
(モーニングセミナー：880,000 円×2 枠、770,000 円×2 枠、660,000 円×2 枠)	
(ランチョンセミナー：2,530,000 円×3 枠、1,870,000 円×3 枠、1,650,000 円×3 枠)	
(アフタヌーンセミナー：1,320,000 円×3 枠、990,000 円×3 枠、880,000 円×3 枠)	
(イブニングセミナー：880,000 円×2 枠、770,000 円×2 枠、660,000 円×2 枠)	
企業展示 (275,000 円×31 小間)	8,525,000
広告掲載 (220,000 円×1 枠、165,000 円×2 枠、110,000 円×5 枠、77,000 円×5 枠)	1,485,000
バナー広告掲載 (110,000 円×6 枠)	660,000
幕間 CM (165,000 円×5 枠)	825,000
ネームカードホルダー&ストラップ (330,000 円×1 枠)	330,000
寄付金	3,815,000
合計 (税込)	68,000,000
2. 支出の部	(円)
事務局経費 (管理費)	3,500,000
事前準備費 (ホームページ、参加登録、演題登録他)	900,000
会場費	35,000,000
当日運営費 (映像機材費、人件費他)	8,500,000
施工・看板・装飾費	3,500,000
招へい接客関係費	6,600,000
印刷関係費 (封筒、ポスター、ポケットプログラム他)	2,200,000
抄録アプリ	1,650,000
通信連絡費 (郵送費他)	300,000
予備費 (納税準備金他)	3,500,000
飲食関係費	900,000
雑費	1,450,000
合計 (税込)	68,000,000

協賛金寄付募集要項

1. 会議名称：第 31 回日本遺伝細胞治療学会学術集会
2. 開催期間：2025 年 7 月 23 日（水）～25 日（金）
3. 開催場所：ホテル雅叙園東京
（〒153-0064 東京都目黒区下目黒 1-8-1 TEL：03-3491-4111）
4. 大会長：岡田 尚巳（東京大学医科学研究所 教授）
5. 予定参加者数：約 1,000 名
6. 参加費：

区分	事前	当日
アカデミア・会員	10,000 円	15,000 円
アカデミア・非会員	22,000 円	30,000 円
大学院生	3,000 円	
学生（学部生）	無料	
企業・会員	30,000 円/1 名・70,000 円/3 名	
企業・非会員	40,000 円/1 名・100,000 円/3 名	

7. 主催：一般社団法人 日本遺伝子細胞治療学会
8. 定款：一般社団法人 日本遺伝子細胞治療学会のホームページをご参照ください。
<https://www.jsgct.jp/about/regulation/>
9. 組織（役員名簿）：一般社団法人 日本遺伝子細胞治療学会のホームページをご参照ください。
<https://www.jsgct.jp/about/member/>
10. 大会事務局：東京大学医科学研究所遺伝子・細胞治療センター分子遺伝医学分野内
〒108-8639 東京都港区白金台 4-6-1
TEL：03-5449-5372（内線：75372） FAX：03-5449-5529
11. 大会運営事務局：株式会社ドウ・コンベンション内
〒101-0063 東京都千代田区神田淡路町 2-23 アクセス御茶ノ水 5F
TEL：03-5289-7717 FAX：03-5289-8117
E-mail：jsgct2025-office@umin.ac.jp
12. 大会ホームページ：<http://jsgct2025.umin.ne.jp>

13. プログラム（予定）：

※二重下線は企業との共催プログラムです。

※MS=モーニングセミナー、LS=ランチョンセミナー、AS=アフタヌーンセミナー、ES=イブニングセミナー

7/22(火)	(午前)	(昼)	(午後)
東大医科研	JSGCT 教育プログラム 2025		
第1会場	—	—	設営・準備
第2会場	—	—	設営・準備
第3会場	—	—	設営・準備
展示会場	—	—	設営・準備
7/23(水)	(午前)	(昼)	(午後)
第1会場	開会、特別企画等	<u>LS1</u>	<u>AS1</u> 、特別企画等、 <u>ES1</u>
第2会場	シンポジウム、パネル	<u>LS2</u>	<u>AS2</u> 、シンポジウム、パネル、 <u>ES2</u>
第3会場	一般演題	<u>LS3</u>	<u>AS3</u> 、一般演題、 <u>ES3</u>
展示会場	企業展示		
7/24(木)	(午前)	(昼)	(午後)
第1会場	<u>MS1</u> 、特別企画等	<u>LS4</u>	<u>AS4</u> 、特別企画等、 <u>ES4</u>
第2会場	<u>MS2</u> 、シンポジウム、パネル	<u>LS5</u>	<u>AS5</u> 、シンポジウム、パネル、 <u>ES5</u>
第3会場	<u>MS3</u> 、一般演題	<u>LS6</u>	<u>AS6</u> 、一般演題、 <u>ES6</u>
展示会場	企業展示		
7/25(金)	(午前)	(昼)	(午後)
第1会場	<u>MS4</u> 、特別企画等	<u>LS7</u>	<u>AS7</u> 、特別企画等、閉会
第2会場	<u>MS5</u> 、シンポジウム、パネル	<u>LS8</u>	<u>AS8</u> 、シンポジウム、パネル
第3会場	<u>MS6</u> 、一般演題	<u>LS9</u>	<u>AS9</u> 、一般演題
展示会場	企業展示		

14. 会場使用案：

会場名	階数	部屋名	用途	広さ	席数予定 (シアター形式)
第1会場	2F	舞扇	口演会場	838 m ²	約 600 席
第2会場	2F	華しずか	口演会場	249 m ²	約 200 席
第3会場	2F	華しらべ	口演会場	198 m ²	約 160 席
展示会場	2F	華つどい	企業展示	502 m ²	65 小間想定
総合受付	2F	2F ホワイエ	—	—	—

15. 寄付金募集要項：

- 1) 募金の名称：第 31 回日本遺伝子細胞治療学会学術集会
- 2) 募金の目的：第 31 回日本遺伝子細胞治療学会学術集会の運営に対する助成のため
- 3) 募金目標額：3,815,000 円
- 4) 募金期間：2024 年 7 月 12 日 (金) ～2025 年 7 月 21 日 (月)
- 5) お振込先：りそな銀行 目黒駅前支店 (518) 普通預金 2129156
第 31 回日本遺伝子細胞治療学会 大会長 岡田 尚巳
(ダイ 31 カイニホンイデンシサイボウチリョウガツカイトイカイチヨウ オカダタカシ)
- 6) 免税措置はありません。
- 7) 適格請求書発行事業者登録番号：T3010405020201

16. 申込方法：別添申込書をメールにてご送付ください。

17. 寄付特典：

1口 (100,000円) のお申込みに対し、学術集会の参加証を無償で1枚付与いたします。
また、5口 (500,000円) 以上のお申込みで、各口演会場のメインスクリーンに貴社の幕間広告を投影いたします。

※本学会は、日本製薬工業協会及び日本医療機器産業連合会が示す「企業活動と医療機関等の関係の透明性ガイドライン」に基づき、「貴社と医療機関及び医療関係者との関係の透明性に関する指針」に従い、学会等の会合開催にかかる費用を「学会名」または「共催セミナー名」の通りに、貴社のウェブサイト上に公開することに同意します。

※ご協賛をいただきました企業様に対しまして、プログラムを寄贈させていただきます。

※領収書は銀行の発行する振込済証をもって替えさせていただきます。

※振込手数料は貴社にてご負担いただきますようお願い申し上げます。

共催セミナー募集要項

1. 開催期日：2025年7月23日（水）～25日（金）
2. 開催場所：ホテル雅叙園東京
（〒153-0064 東京都目黒区下目黒 1-8-1 TEL：03-3491-4111）
3. セミナー共催費：

月日	時間 (予定)	会場	コード	セミナー名	席数(約) シタ形式	共催費 (税込)
7/23 (水)	12:00 13:00	第1会場	LS1	ランチョンセミナー1	600席	2,530,000円
		第2会場	LS2	ランチョンセミナー2	200席	1,870,000円
		第3会場	LS3	ランチョンセミナー3	160席	1,650,000円
	午後 (45分)	第1会場	AS1	アフタヌーンセミナー1	600席	1,320,000円
		第2会場	AS2	アフタヌーンセミナー2	200席	990,000円
		第3会場	AS3	アフタヌーンセミナー3	160席	880,000円
	夕方 (45分)	第1会場	ES1	イブニングセミナー1	600席	880,000円
		第2会場	ES2	イブニングセミナー2	200席	770,000円
		第3会場	ES3	イブニングセミナー3	160席	660,000円
7/24 (木)	朝 (45分)	第1会場	MS1	モーニングセミナー1	600席	880,000円
		第2会場	MS2	モーニングセミナー2	200席	770,000円
		第3会場	MS3	モーニングセミナー3	160席	660,000円
	12:00 13:00	第1会場	LS4	ランチョンセミナー4	600席	2,530,000円
		第2会場	LS5	ランチョンセミナー5	200席	1,870,000円
		第3会場	LS6	ランチョンセミナー6	160席	1,650,000円
	午後 (45分)	第1会場	AS4	アフタヌーンセミナー4	600席	1,320,000円
		第2会場	AS5	アフタヌーンセミナー5	200席	990,000円
		第3会場	AS6	アフタヌーンセミナー6	160席	880,000円
	夕方 (45分)	第1会場	ES4	イブニングセミナー4	600席	880,000円
		第2会場	ES5	イブニングセミナー5	200席	770,000円
		第3会場	ES6	イブニングセミナー6	160席	660,000円
7/25 (金)	朝 (45分)	第1会場	MS4	モーニングセミナー4	600席	880,000円
		第2会場	MS5	モーニングセミナー5	200席	770,000円
		第3会場	MS6	モーニングセミナー6	160席	660,000円
	12:00 13:00	第1会場	LS7	ランチョンセミナー7	600席	2,530,000円
		第2会場	LS8	ランチョンセミナー8	200席	1,870,000円
		第3会場	LS9	ランチョンセミナー9	160席	1,650,000円
	午後 (45分)	第1会場	AS7	アフタヌーンセミナー7	600席	1,320,000円
		第2会場	AS8	アフタヌーンセミナー8	200席	990,000円
		第3会場	AS9	アフタヌーンセミナー9	160席	880,000円

☆共催費に含まれるもの：会場料、控室料、セミナー表示板、PCオペレーター、発表機材一式

☆共催費に含まれないもの：演者及び座長への謝礼/旅費/宿泊費/飲食費、進行係、照明係、
参加者への弁当または軽食代^(*)、飲み物代、資料配布及び回収に係わる
スタッフ人件費等

(*) LS では折詰弁当、MS、AS、ES では軽食（茶菓）の費用をお願いします。

☆飲食物の内容は大会事務局に一任となりますが、発注数は貴社にお決めいただきます。

詳しくは、開催の約1か月前を目途に配布します「共催セミナー運営要項」でご確認ください。

4. 申込方法と期限：2025年4月30日（水）までに別添申込書をメールにてご送付ください。
※セミナーのテーマ、演者、座長は主催事務局と共催企業様と協議の上、決定させていただきます。第1希望から第3希望まで記載をお願いいたします。
5. 演題、演者、座長の提出：演題、演者、座長のご提出を2025年4月30日（水）までをお願いいたします。メール添付にて運営事務局までご送付ください。
6. セミナーチラシ：セミナーチラシの作成の有無、サイズ・配布部数・カラーは自由です。チラシを作成される場合は、掲載内容を事前に運営事務局にて確認をさせていただきますので、印刷に入られる前に、PDF ファイルを運営事務局までメールにてご送付ください。
学会ロゴの掲載をお願いいたします。（運営事務局より提供いたします）
7. 免責事項：天変地災等主催者の責に帰すべき事由によらずして上記開催に影響が生じた場合には、ご協賛内容及び費用につき、ご調整をお願いする場合がございますことをご了承ください。
8. お問合わせ先：第31回日本遺伝子細胞治療学会学術集会 運営事務局
株式会社ドウ・コンベンション
〒101-0063 東京都千代田区神田淡路町 2-23 アクセス御茶ノ水 5F
TEL：03-5289-7717 FAX：03-5289-8117
E-mail：jsgct2025-office@umin.ac.jp
担当：倉内 大輔、栗生 朋美
9. お振込先：りそな銀行 目黒駅前支店（518） 普通預金 2129156
第31回日本遺伝子細胞治療学会 大会長 岡田 尚巳
（ダイ31カイニホンイデンシサイボウチリヨウガツカイタイカイチヨウ オカダタカシ）

※ご協賛をいただきました企業様に対しまして、プログラムを寄贈させていただきます。

※領収書は銀行の発行する振込済証をもって替えさせていただきます。

※振込手数料は貴社にてご負担いただきますようお願い申し上げます。

★貴社の共催するセミナー以外のプログラムを聴講する場合は、別途、参加登録が必要になります。

企業展示開催要項

1. 開催期日：2025年7月23日（水）～25日（金）
2. 開催場所：ホテル雅叙園東京
（〒153-0064 東京都目黒区下目黒 1-8-1 TEL：03-3491-4111）
3. 搬入設営：2025年7月22日（火）19:00 – 22:00（予定）
4. 展 示：2025年7月23日（水） 8:00 – 18:00（予定）
2025年7月24日（木） 8:00 – 18:00（予定）
2025年7月25日（金） 8:00 – 12:00（予定）
5. 撤去搬出：2025年7月25日（金） 12:00– 14:00（予定）
6. 基礎小間：基礎小間は右下図の仕様です。尚、特装をされる場合は各社でお願いします。
バックパネル（白色の経師、展示机（幅180cm×奥行90cm×高さ70cm）、社名板）
7. 申込方法と期限：2025年4月30日（水）までに別添申込書をメールにてご送付ください。
※複数申込可能です。
8. 使用電力：別添申込書に希望する電気容量をご記入ください。
9. 展示費用：275,000円（税込）／1小間

10. お問い合わせ先：

第31回日本遺伝子細胞治療学会学術集会 運営事務局
株式会社ドゥ・コンベンション
〒101-0063 東京都千代田区神田淡路町 2-23
アクセス御茶ノ水 5F
TEL：03-5289-7717 FAX：03-5289-8117
E-mail：jsgct2025-office@umin.ac.jp
担当：倉内 大輔、栗生 朋美

11. お振込先：りそな銀行 目黒駅前支店（518）

普通預金 2129156

第31回日本遺伝子細胞治療学会 大会長 岡田 尚巳

（ダイ31カニホンイデンシサイポウチリヨウガツカイトイカイチヨウ オカダタカシ）

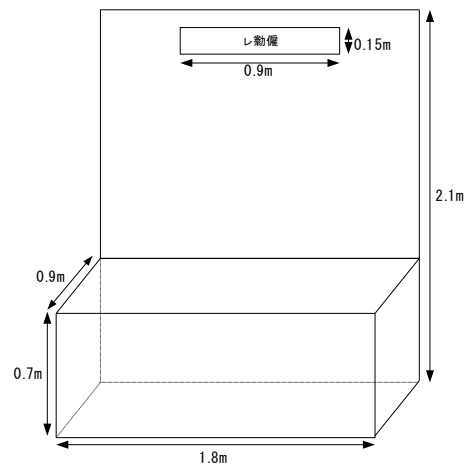

12. 注意事項等：

ア) 出展対象：

研究機器、医療機器、医療用具、医薬品、検査機器、試薬、書籍、支援・受託サービス等

イ) 展示小間割：

小間割は学会事務局にて行います。

開催の1か月前を目途に小間割、搬入、装飾、管理等についての詳細をご連絡いたします。

ウ) 展示物：

出展対象に記載された範囲のもの及び学会事務局の認めたものとします。

薬事法未承認品の展示については運営事務局までお問い合わせください。

エ) 出展物販売の禁止：

会期中に現金と引き換えに出展物を引き渡すことは禁止します。

ただし、当方の認めたものは、限定的に許可する場合がございます。

オ) 会場の管理：

会場及び出展物の保全については、最善の保護と管理にあたりますが、天災その他の不可抗力による事故、盗難、紛失及び小間内における人的災害の発生については責任を負いません。

各社で保険加入等の措置をおとりくださいますようお願いいたします。

カ) 会場及び会期の変更：

やむを得ない事情により開催方法、会場、会期及び開場時間を変更する場合がございます。この変更を理由として出展申込を取り消すことは出来ません。また、これによって生じた損害は補償しません。

※新型コロナウイルス等の感染症の拡大防止の観点から、状況により開催の形式を完全ウェブ開催等に変更させていただく可能性がございますこと、お含みおきいただけますと幸いです。

キ) 展示スペースの転売：

展示スペースのすべて、または一部の転売、譲渡は行えません。

ク) 出展の取り消し：

出展契約者のご都合による出展申込の取り消しは、原則として出来ません。また、お支払い済みの出展料のご返金は出来ませんので、予めご了承ください。

※ご協賛をいただきました企業様に対しまして、プログラムを寄贈させていただきます。

※領収書は銀行の発行する振込済証をもって替えさせていただきます。

※振込手数料は貴社にてご負担いただきますようお願い申し上げます。

※ポスター発表会場との併設及びスタンプラリー等の企画によって、来場者の企業展示スペースへの誘導を企画中です。ノベルティなどのご準備を頂けますと幸甚でございます。

ポケットプログラムへの広告掲載のお願い

1. 掲載媒体：第 31 回日本遺伝子細胞治療学会学術集会「ポケットプログラム」

2. 発行部数：1,200 部

3. 発行予定日：2025 年 6 月

4. 配布対象：学術集会参加者

5. 媒体制作費：1,500,000 円（税込）

6. 規格・掲載料：

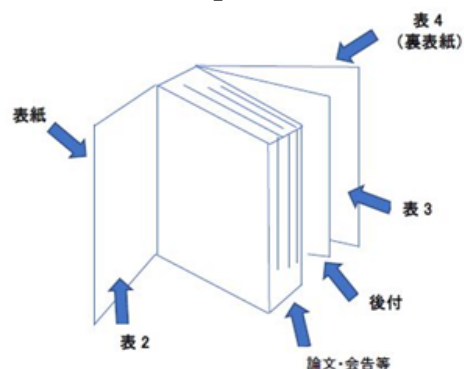

サイズ・掲載位置	料金（税込）	枠数	色
表 4（B5 判・縦長）	220,000 円	1	カラー
表 3（B5 判・縦長）	165,000 円	1	モノクロ
表 2（B5 判・縦長）	165,000 円	1	モノクロ
後付 1 頁（B5 判・縦長）	110,000 円	5	モノクロ
後付半頁（B6 判・横長）	77,000 円	5	モノクロ

▽掲載頁の表 2、表 3、表 4 に関し、お申込多数の場合は先着順とさせていただきますのでご了承ください。

▽後付の場合、掲載場所に関しては主催者一任とさせていただきます。

7. 申込方法：別添申込書をメールにてご送付ください。

8. 申込及び版下提出期限：2025 年 4 月 30 日（水）まで

9. 広告原稿：データ（イラストレーターで文字にアウトラインをかけたもの）をメールまたは記憶媒体でご送付ください。

10. お問い合わせ・広告原稿送付先：

第 31 回日本遺伝子細胞治療学会学術集会 運営事務局

株式会社ドウ・コンベンション

〒101-0063 東京都千代田区神田淡路町 2-23

アクセス御茶ノ水 5F

TEL：03-5289-7717 FAX：03-5289-8117

E-mail：jsgct2025-office@umin.ac.jp

担当：倉内 大輔、栗生 朋美

11. お振込先：りそな銀行 目黒駅前支店（518） 普通預金 2129156
第 31 回日本遺伝子細胞治療学会 大会長 岡田 尚巳
（ダイ 31 カイニホンイデンシサイボウチリヨウガツカイタイカイチヨウ オカダタカシ）

※ご協賛をいただきました企業様に対しまして、プログラムを寄贈させていただきます。

※領収書は銀行の発行する振込済証をもって替えさせていただきます。

※振込手数料は貴社にてご負担いただきますようお願い申し上げます。

大会ホームページへのバナー広告掲載のお願い

1. 広告掲載媒体：第 31 回日本遺伝子細胞治療学会学術集会 大会ホームページ
2. 掲載期間：お申込（画像データ入稿）からホームページの閉鎖まで
3. 掲載場所：主催事務局に一任となります。
4. 募集数：6 社
5. 仕様：バナー広告用の画像データは貴社でご準備ください。
 - ・ファイル形式：GIF 形式もしくは JPEG 形式（アニメーション GIF の掲載も可能です）
 - ・サイズ（ピクセル）：200 x 70（多少変わる場合がございます）
6. 掲載料：110,000 円（税込）
7. 申込方法：別添申込書をメールにてご送付ください。
8. 送付方法：画像データとリンク先 URL をメールにて運営事務局までお送りください。
9. お問い合わせ・広告原稿送付先：
 - 第 31 回日本遺伝子細胞治療学会学術集会 運営事務局
 - 株式会社ドゥ・コンベンション
 - 〒101-0063 東京都千代田区神田淡路町 2-23 アクセス御茶ノ水 5F
 - TEL：03-5289-7717 FAX：03-5289-8117
 - E-mail：jsgct2025-office@umin.ac.jp
 - 担当：倉内 大輔、栗生 朋美
10. お振込先：りそな銀行 目黒駅前支店（518） 普通預金 2129156
 - 第 31 回日本遺伝子細胞治療学会 大会長 岡田 尚巳
 - （ダイ 31 カイニホンイデンシサイポウチリヨウガツカイタイカイチヨウ オカダタカシ）

※ご協賛をいただきました企業様に対しまして、プログラムを寄贈させていただきます。

※領収書は銀行の発行する振込済証をもって替えさせていただきます。

※振込手数料は貴社にてご負担いただきますようお願い申し上げます。

幕間 CM 放映募集要項

1. 広告媒体：第 31 回日本遺伝子細胞治療学会 口演会場内メインスクリーン
2. CM 放映期間：2025 年 7 月 23 日（水）～25 日（金）
3. CM 放映機会：主催者側で指定した幕間（1 日 3～4 回程度 x 3 日間）
4. 募集枠数：5 社
5. CM 動画仕様：15 秒以内の音声入り動画ファイルを MP4 形式で作成してください。
※静止画のみでも結構です。
6. CM 放映費：165,000 円（税込）
7. ファイル送付方法：記憶媒体の郵送またはメール（オンラインストレージ）にてお送りください。
8. 申込締切日：2025 年 6 月 30 日（月）まで
9. お問い合わせ・広告原稿送付先：
第 31 回日本遺伝子細胞治療学会学術集会 運営事務局
株式会社ドウ・コンベンション
〒101-0063 東京都千代田区神田淡路町 2-23 アクセス御茶ノ水 5F
TEL：03-5289-7717 FAX：03-5289-8117
E-mail：jsgct2025-office@umin.ac.jp
担当：倉内 大輔、栗生 朋美
10. お振込先：りそな銀行 目黒駅前支店（518） 普通預金 2129156
第 31 回日本遺伝子細胞治療学会 大会長 岡田 尚巳
（ダイ 31 カイニホンイデンシサイボウチリヨウガツカイタイカイチヨウ オカダタカシ）

※ご協賛をいただきました企業様に対しまして、プログラムを寄贈させていただきます。

※領収書は銀行の発行する振込済証をもって替えさせていただきます。

※振込手数料は貴社にてご負担いただきますようお願い申し上げます。

ネームカードホルダー&ストラップ協賛募集要項

1. 開催期日：2025年7月23日（水）～25日（金）
2. 開催場所：ホテル雅叙園東京
（〒153-0064 東京都目黒区下目黒 1-8-1 TEL：03-3491-4111）
3. 参加予定人数：1,000名
4. 配布対象：学術集会参加者及び関係スタッフ
5. 内 容：参加者及び関係者が当日着用する公式のネームカードホルダー&ストラップとして使用します。

イメージ画像	備考
	<ul style="list-style-type: none">・募集枠は1社です。・ネームカードホルダー&ストラップは貴社のご負担でご用意をお願いいたします。・ストラップの部分に企業ロゴまたは会社名を入れていただくことが可能です。・ご用意いただく数量は予備を含めて1,000セットをお願いします。・中に入るネームカード（参加証）は主催側で用意しますので、ホルダー部分の規格（サイズ）をお知らせください。

6. 協賛金：330,000円（税込）
7. 申込方法：別添申込書をメールにてお送りください。
8. 申込締切日：2025年4月30日（水）まで
9. お問い合わせ先・送付先：
第31回日本遺伝子細胞治療学会学術集会 運営事務局
株式会社ドウ・コンベンション
〒101-0063 東京都千代田区神田淡路町 2-23 アクセス御茶ノ水 5F
TEL：03-5289-7717 FAX：03-5289-8117
E-mail：jsgct2025-office@umin.ac.jp
担当：倉内 大輔、栗生 朋美
10. お振込先：りそな銀行 目黒駅前支店（518） 普通預金 2129156
第31回日本遺伝子細胞治療学会 大会長 岡田 尚巳
（ダイ 31 カイニホンイデンシサイボウチリヨウガツカイタイカイチヨウ オカダタカシ）

※ご協賛をいただきました企業様に対しまして、プログラムを寄贈させていただきます。
※領収書は銀行の発行する振込済証をもって代えさせていただきます。
※振込手数料は貴社にてご負担いただきますようお願い申し上げます。

会場平面図（会場使用案） 雅叙園 2階

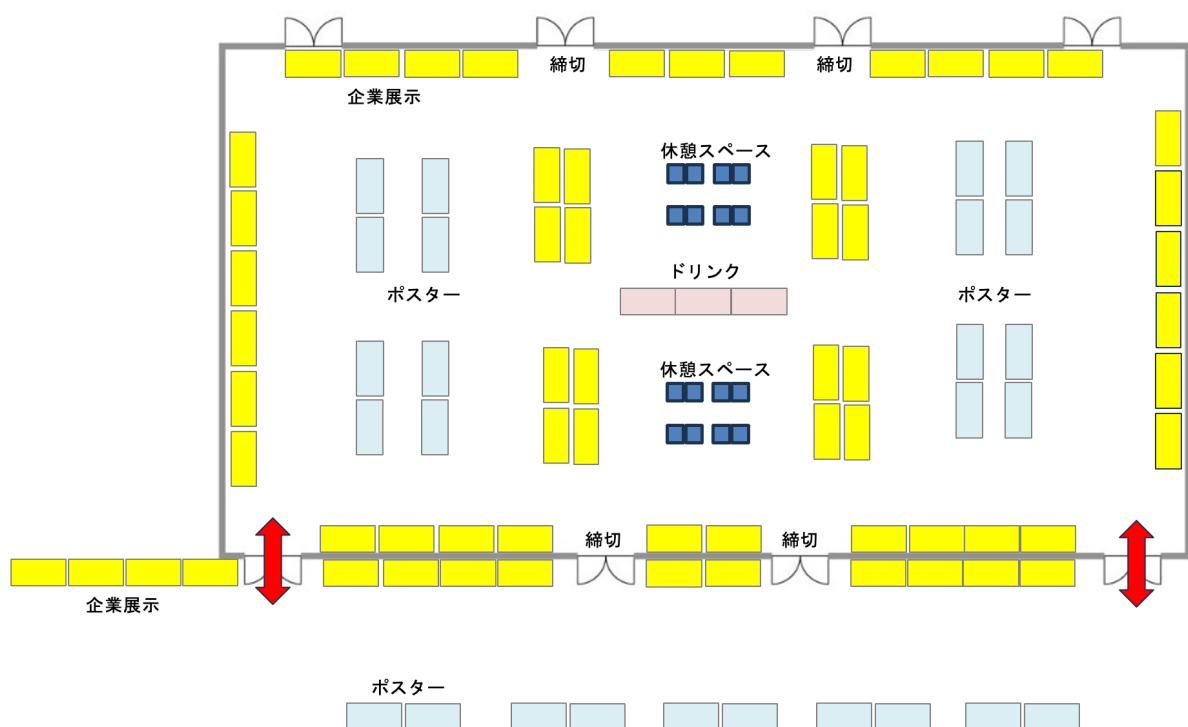
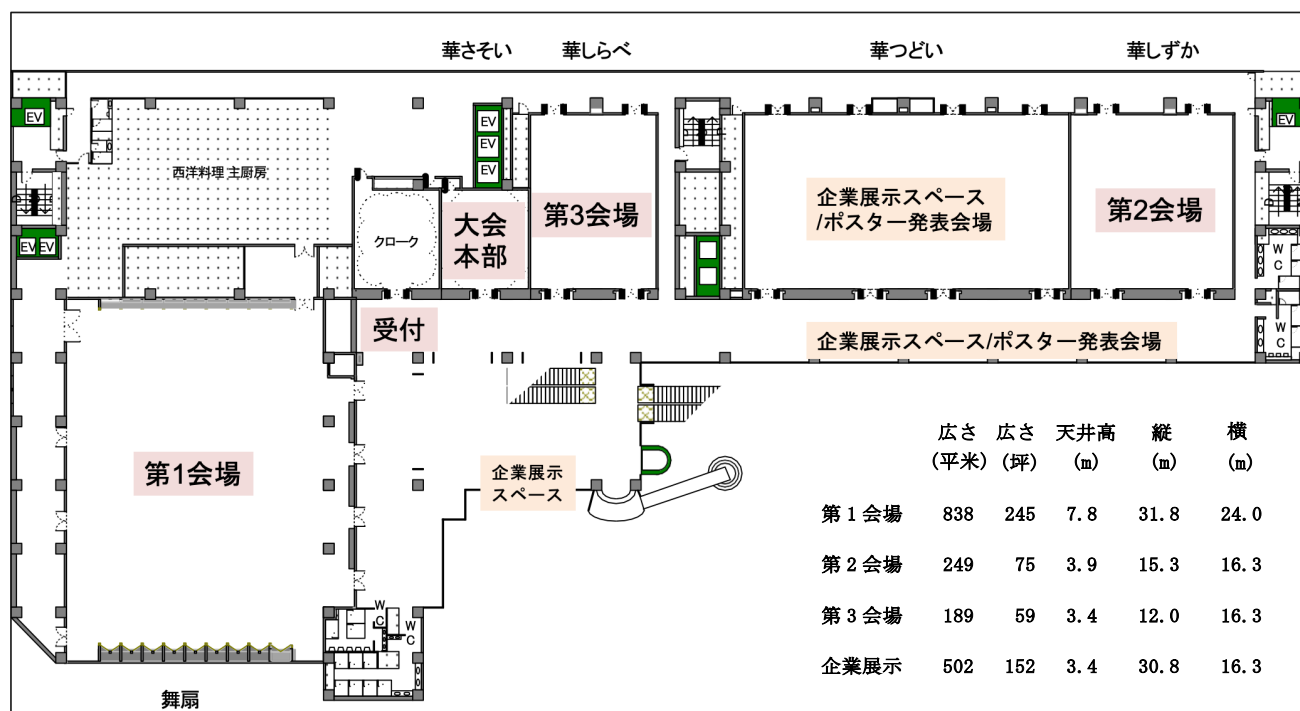

上記は展示レイアウトの一例です（出展数により変更する場合があります）。
第1会場前ロビーでの展示の可能性もあります。

寄付申込書

第 31 回日本遺伝子細胞治療学会学術集会

大会長 岡田 尚巳

jsgct2025-office@umin.ac.jp ((株) ドゥ・コンベンション行き)

(1 口 = 100,000 円)

金 _____ 円也

趣旨に賛同し上記金額を「第 31 回日本遺伝子細胞治療学会学術集会」への協賛寄付として申し込みます。

年 月 日

貴社名：

御担当者：

御住所：〒

TEL：

E-mail：

尚、寄付金は 年 月 日頃までに指定銀行口座に払い込む予定です。

共催セミナー申込書

第 31 回日本遺伝子細胞治療学会学術集会

大会長 岡田 尚巳

jsgct2025-office@umin.ac.jp ((株) ドゥ・コンベンション行き)

申込日： 年 月 日

締切日:2025 年 4 月 30 日(水)

希望セミナー名 (コード) : 第一希望 : _____ 第二希望 : _____ 第三希望 : _____		
貴社名 :		
御担当者名 :		
御住所 : 〒		
TEL :		
E-mail :		
セミナータイトル並びに座長, 演者, 演題名のご希望 : (主催校との人選調整 <input type="checkbox"/> 済 <input type="checkbox"/> 未) (演者座長の内諾取得 <input type="checkbox"/> 済 <input type="checkbox"/> 未)		
御請求書 : 適格請求書発行事業者登録番号 T3010405020201	必要	不要

企業展示申込書

第 31 回日本遺伝子細胞治療学会学術集会

大会長 岡田 尚巳

jsgct2025-office@umin.ac.jp ((株) ドゥ・コンベンション行き)

申込日： 年 月 日

締切日:2025 年 4 月 30 日(水)

貴社名： 御所属： 御担当者： 御住所：〒		
TEL：		
E-mail：		
基礎小間渡し <small>(バックパネルと展示機と社名板を準備します)</small>		スペース渡し <small>(バックパネルと社名板のみ準備します)</small>
展示品名 (予定)：		
【オプション (別途費用)】	単価 (税込)	
スポットライト	8,800 円/1 対 (2 コ)	必要 / () 対 不要
コンセント (100V/2 口平行)	4,400 円/1 本	必要 / () 本 不要
申込電力量 <small>※別途、工事費がかかります。</small>	5,500 円/0.5kw	必要 / () kw 不要
その他 (希望等)：		
展示料金 (税込)：275,000 円 × () 小間		
御請求書： 適格請求書発行事業者登録番号 T3010405020201	必要	不要

広告（ポケットプログラム・バナー）申込書

第 31 回日本遺伝子細胞治療学会学術集会

大会長 岡田 尚巳

jsgct2025-office@umin.ac.jp ((株) ドゥ・コンベンション行き)

申込日： 年 月 日

締切日：2025 年 4 月 30 日(水)

- | | |
|---|---|
| <input type="checkbox"/> B5 判（表 4） 1 頁（220,000 円税込） | <input type="checkbox"/> B5 判縦長 1 頁（110,000 円税込） |
| <input type="checkbox"/> B5 判（表 3） 1 頁（165,000 円税込） | <input type="checkbox"/> B6 判横長 1 頁（77,000 円税込） |
| <input type="checkbox"/> B5 判（表 2） 1 頁（165,000 円税込） | <input type="checkbox"/> ホームページバナー 1 枠（110,000 円税込） |

貴社名：

御担当者名：

御住所：〒

TEL：

E-mail：

御請求書：

適格請求書発行事業者登録番号 T3010405020201

必要

不要

幕間 CM 放映申込書

第 31 回日本遺伝子細胞治療学会学術集会

大会長 岡田 尚巳

jsgct2025-office@umin.ac.jp ((株) ドゥ・コンベンション行き)

申込日： 年 月 日

締切日:2025 年 6 月 30 日(月)

貴社名：		
御担当者名：		
御住所：〒		
TEL：		
E-mail：		
御請求書： 適格請求書発行事業者登録番号 T3010405020201	必要	不要

ネームカードホルダー&ストラップ協賛申込書

第31回日本遺伝子細胞治療学会学術集会

大会長 岡田 尚巳

jsgct2025-office@umin.ac.jp ((株) ドゥ・コンベンション行き)

申込日: 年 月 日

締切日:2025年4月30日(水)

貴社名:		
御担当者名:		
御住所:〒		
TEL:		
E-mail:		
御請求書: 適格請求書発行事業者登録番号 T3010405020201	必要	不要