

第53回日本頭痛学会総会

The 53rd Congress of the Japanese Headache Society

開催趣意書

- 共催セミナー
- プログラム抄録集 広告掲載
- HP バナー広告
- 企業展示
- 書籍展示

初 版

会 長 端 詰 勝 敬

(東邦大学医学部心身医学講座 教授)

ご挨拶

謹啓

新春の候、貴社におかれましては、益々ご清祥のこととお慶び申し上げます。
平素より格別なるご支援を賜りまして、厚く御礼申し上げます。

さてこの度、私共は来る2025年11月21日（金）、22日（土）、パシフィコ横浜
ノースにおきまして第53回日本頭痛学会総会を開催させていただくこととなりました。

本大会のメインテーマは、「頭痛診療とチーム医療の融合と展開」とし、この大会の
顧問を間中信也先生にお願いいたしました。私自身は、心療内科や心身医学の立場から
頭痛診療や研究にかかわってまいりましたが、10年以上の間、小田原にある間中病院
で間中先生の頭痛外来の患者さんを心療内科として一緒に診療する形を続けてきまし
た。そこで感じたことは、頭痛のチーム医療の重要性です。頭痛は脳神経内科、脳外科
ですべてを診られるものではありません。一方、小児科や心療内科、精神科だけで
も診ることができない難しく複雑な病態です。各診療科はそれぞれ難治性の頭痛を一
生懸命に診療するのですが、ほかの診療科、産業医、看護師、心理士、鍼灸師、医療事
務なども頭痛の診療にどのようにかかわっているのか詳しくは知らないことがほとん
どだと思えます。

頭痛は、片頭痛だけをとっても、反復性から難治性まで、トリプタンが効きやすい
頭痛から薬物乱用を伴う頭痛まで、CGRP 関連抗体製剤が劇的に効果を示す片頭痛か
らノンレスポonderまで、生活に支障がない頭痛から、不登校や休職中の頭痛まで様々
です。今回は学術総会では、治療技法の最先端の話題を提供し、議論することはもちろ
んですが、頭痛を幅広い視点で見つめ直し、他の診療科、他の医療スタッフとどのよう
に協力していくことができるのかを考える第一歩になることを期待し、魅力ある企画
を盛り込み、参加者にとって実り多い学会となるよう、現在関係者一同鋭意準備を進め
ております。

つきましては、本学会総会開催にあたり、最新の技術の紹介や情報の交換を目的と
して、共催セミナー、企業展示を開催いたしたくご案内申し上げます。また、プログラ
ム・抄録集への広告出稿についても併せてご案内申し上げますので、関係企業様におか
れましては、この学会総会の趣意をご理解賜り、ご支援とご協力を賜りますようお願
い申し上げます。

諸般厳しい情勢の中、何卒ご高配を賜りますようお願い申し上げます。

企業活動と医療機関等の関係の透明性ガイドラインについて

- 1) 日本製薬工業協会策定の「企業活動と医療機関等の関係の透明性ガイドライン」
に基づき「貴社と医療機関及び医療関係者との関係の透明性に関する指針」に
従い、学会寄付金に関する「学会名」とその「金額」を貴社のウェブサイト上
に公開することに同意いたします。
- 2) 日本医療機器産業連合会策定の「企業活動と医療機関等の関係の透明性ガイド
ライン」に基づき「貴社と医療機関及び医療関係者との関係の透明性に関する
指針」に従い、協賛金に関する「学会名」とその「金額」を貴社のウェブサイト上
に公開することに同意いたします。

末筆ではございますが、貴社の益々のご繁栄を祈念いたしております。

謹白

2025年1月吉日

第53回日本頭痛学会総会
会長 端詰 勝郎

(東邦大学医学部心身医学講座 教授)



学会開催概要

1. 学会の名称 第53回日本頭痛学会総会
2. 会長 端詰 勝敬
(東邦大学医学部心身医学講座 教授)
3. 総会顧問 間中 信也
(医療法人社団緩和会間中病院 名誉院長)
4. 主催事務局 東邦大学医学部心身医学講座
事務局長 竹内 武昭
(〒143-8541 東京都大田区大森西 6-11-1)
5. 会期 2025年11月21日(金)・22日(土)
※11月20日(木) プレコンgressセミナー開催
6. 会場 パシフィコ横浜 ノース
(〒220-0012 神奈川県横浜市西区みなとみらい 1-1-2)
7. テーマ 頭痛診療とチーム医療の融合と展開
8. 会員数 約3,400人
9. 参加予定者数 約1,200人
10. 開催の目的 様々な頭痛疾患に係わる諸問題および関連する新しい治療法、最新の技術に関する報告などを通して、今後のわが国における医療の発展に貢献するとともに会員の親睦と医道の向上を目的とする。
11. 予定プログラム 会長講演、特別講演、教育講演、シンポジウム、
ワークショップ、教育セミナー、一般演題、市民公開講座
共催セミナー
12. 協賛金の納入先 銀行名：三菱UFJ銀行
支店名：蒲田支店支店 (店番：117)
科目：普通預金
口座番号：1766883
ダイゴジユサカ仁ホズツウガッカイソウカイ ダイヒョウ ハヅメマサヒロ
口座名：第53回日本頭痛学会総会 代表 端詰勝敬
13. 運営事務局、お申込み・お問合せ先
株式会社サンプラネット
東京事業部 メディカルコンベンションユニット
〒112-0012 東京都文京区大塚 3-5-10 住友成泉小石川ビル 6階
TEL：03-5940-2614 FAX：03-3942-6396
E-mail：53jhs@sunpla-mcv.com

収支予算書

【収入】		
参加者会費 会員(日本頭痛学会・国際頭痛学会)	13,875,000 円	15,000×925名
非会員	4,320,000 円	18,000×240名
メディカルスタッフ(非会員)	150,000 円	5,000×30名
初期研修医・医学部生	-	5名
プログラム・抄録集販売	200,000 円	2,000×100冊
機器展示会	5,390,000 円	基礎小間:275,000×10 スペース小間:220,000×12
書籍展示	30,000 円	
プログラム抄録集広告掲載	1,980,000 円	275,000×1、220,000×1、165,000×1、110,000×5、 77,000×10
HPバナー広告掲載	550,000 円	110,000×5枠
共催セミナー	35,860,000 円	2,530,000×2社、2,200,000×11社、 1,650,000×4社
学会本部補助金	500,000 円	
寄付金	1,500,000 円	
収入合計	64,355,000 円	

【支出】		
事前準備費 旅費・交通費	300,000 円	打合せ会議 他
事務費	1,933,100 円	ホームページ製作、事前参加登録他
印刷費	3,500,000 円	プログラム・抄録集印刷
印刷費	1,240,000 円	ポスター、チラシ、参加証印刷等
展示・広告関係費	1,192,000 円	展示会場装飾費等
通信諸費	180,951 円	通信費、郵送手数料、送料他
当日運営費 人件費	3,560,000 円	会場ディレクター、アルバイトスタッフ他
機材・備品・WEB開催費	11,478,040 円	講演機材、備品、WEB関連機材費
看板装飾	1,030,000 円	会場内装飾費等
会場費・付帯設備費	17,500,000 円	パシフィコ横浜ノース
招聘関係費	6,700,000 円	宿泊費、交通費、謝礼金、記念品
会合関係費	7,380,000 円	会長招宴、会員懇親会、各種関連会議
事務局費	600,000 円	スタッフ飲食、予備費等
業務委託費	2,602,814 円	学術集会運営事務局委託費
諸経費・消耗品・レンタル等	1,795,000 円	
消費税	2,863,095 円	
事後処理費 学会助成金返金	500,000 円	
支出合計	64,355,000 円	

共催セミナー開催概要

1. セミナー名称（種別）：

プレコングレスセミナー・ランチョンセミナー・スイーツセミナー
東洋医学セミナー

2. 開催日時：

プレコングレスセミナー

11月20日（木）16:00～18:00（120分）（予定）

ランチョンセミナー：

11月21日（金）・22日（土）12:00～13:00（60分）（予定）

スイーツセミナー：

11月21日（金）15:00～15:50（50分）（予定）

3. 会 場：パシフィコ横浜 ノース

(〒220-0012 神奈川県横浜市西区みなとみらい1-1-2)

4 ランチョンセミナー開催枠

開催日	第1会場	第2会場	第3会場	第4会場	第5会場	第6会場	第7会場
	1F G1	3F G304	3F G303	3F G302	3F G301	3F G314+ G315	3F G316+ G317
11/21(金)	○	○	○	○	○	○	○
11/22(土)	○	○	○	○	○	○	○

5. 共催費用：

・プレコングレスセミナー

会場名	施設名	収容数	共催費（税込）	枠数
第1会場	G1	約500席	2,200,000円	1枠

・ランチョンセミナー

会場名	施設名	収容数	共催費（税込）	枠数
第1会場	G1	約500席	2,530,000円	2枠
第2会場	G304	約200席	2,200,000円	2枠
第3会場	G303	約200席	2,200,000円	2枠
第4会場	G302	約150席	2,200,000円	2枠
第5会場	G301	約150席	2,200,000円	2枠
第6会場	G314+G315	約120席	1,650,000円	2枠
第7会場	G316+G317	約120席	1,650,000円	2枠

・スイーツセミナー

会場名	施設名	収容数	共催費（税込）	枠数
第2会場	G304	約200席	2,200,000円	1枠
第4会場	G302	約200席	2,200,000円	1枠

※収容数は会場レイアウトの調整により席数が変わる可能性もございます。

6. 費用のご負担：

共催費用は上記の通り会場、セミナーにより異なります。また、別途、会場の座席数に応じて飲食代（ランチョンセミナー・スイーツセミナー）のご負担をお願いいたします。

※弁当およびスイーツの個数は会場収容数が必要個数ではございません。発注個数は企業任意としますが、日ごとの全体発注数を見て、主催事務局にて調整させていただく可能性がある旨予めご了承ください。

共催費には、会場費、控室費、学会で使用している機材一式ならびに音響関係機材費一式は含まれていますが、**座長、講師への謝礼、旅費は共催企業へ一任致します。**また、収録や同時通訳などの追加機材費は、別途ご手配いただくか、運営事務局までお申し付け下さい。

7. テーマ、座長、演者の選定：

本共催セミナーは第 53 回日本頭痛学会総会との共催とさせていただきます。テーマ、座長、演者希望については、共催枠決定の際の参考としますので、共催セミナー申込時にご提出ください。場合によっては枠決定前に座長・演者希望の調整を主催事務局にて行わせていただきますので、予めご了承ください。なお、座長・演者候補の先生への正式依頼は共催枠決定後に行ってください。

8. お申込：

希望の日時と会場名を第一から第二希望までご検討いただき、総会 HP 内、「協賛申込」ページよりお申込ください。

複数のお申し込みがある場合は事務局に一任とさせていただきます。

プログラム作成の都合上、**2025年6月2日（月）まで**にお申し込み下さい。

9. キャンセルポリシー：

お申込後主催者が不可抗力と認めた場合以外、キャンセルはできませんので、予めご了承ください。

但し、開催形式変更に伴い貴社事由によりセミナー開催を辞退する場合は、キャンセル料を申し受けます。

第53回日本頭痛学会総会

プログラム・抄録集 広告掲載概要

1. 会 期：2025年11月21日(金)・22日(土) 予定
2. 参加予定者数：約1,200名
3. 会 場：パシフィコ横浜 ノース
(〒220-0012 神奈川県横浜市西区みなとみらい 1-1-2)
4. 主催事務局：東邦大学医学部心身医学講座
事務局長 竹内武昭 (〒143-8541 東京都大田区大森西 6-11-1)
5. 抄録集の大きさ：A4版
6. 発行部数：3,400部 (予定)
7. 配布対象：学会会員および参加者
8. 掲載金額：表2 (表紙裏面・カラー) ￥220,000- (募集1口)
表3 (裏表紙裏面・カラー) ￥165,000- (募集1口)
表4 (裏表紙・カラー) ￥275,000- (募集1口)
後付1頁 (A4・モノクロ) ￥110,000- (募集5口)
後付1/2頁 (A5横・モノクロ) ￥77,000- (募集10口)
※消費税込
9. 抄録集制作費：￥3,500,000
10. 広告料目標金額：￥1,980,000-
11. 募集依頼会社：約30社
12. 発行予定月：2025年10月
13. 原稿形式：データを提出して下さい。(Eメール添付またはCD-R等を郵送) ※リンク外れ等の確認のため、Eメール添付の場合は版下データの他に印刷見本のPDFデータも添付して下さい。 CD-R等を郵送される場合も同様にプリントアウトした印刷見本を同封して下さい。
尚、郵送される場合は封筒表面に学会名を明記下さい。
14. 原稿サイズ：表2・3、4、後付1頁はA4縦、後付1/2頁はA5横の原稿をご用意ください。
15. 申込締切日：2025年8月29日(金)
※原稿は2025年9月12日(金)までに運営事務局迄ご送付下さい。
16. お 申 込：総会HP内、「協賛申込」ページよりお申込ください。
17. キャンセルポリシー：お申込後主催者が不可抗力と認めた場合以外、キャンセルはできませんので、予めご了承ください。
諸般の事情により広告協賛をキャンセルする際にはお申込枠の広告料を100%キャンセル料としてご請求いたします。

第53回日本頭痛学会総会 HP バナー広告 掲載概要

1. 広告媒体名：第53回日本頭痛学会総会 ホームページ
2. 学術集会URL：<https://square.umin.ac.jp/jhs53/>
3. 掲載期間：お申込み時～2025年11月末日（予定）まで
4. 広告掲載料：¥110,000（税込）
5. 広告バナーサイズ：天地50×左右200ピクセル程度
 - *画像データ（拡張子）は、jpg、gif、pngでお願いいたします。
 - *貴社名のバナーをご用意ください。
 - *容量に特に制限はございません。貴社のホームページにリンクをいたします。
 - *アニメーション可、無限ループ可、ロゴマークのみでも可とします。
 - *上記金額にバナー等の制作費は含まれておりません。
 - *学会ホームページ内の掲載場所につきましては、事務局に一任ください。
6. 募集枠数：5枠
7. 申込み締切：随時受付いたします。
8. お申込：総会HP内、「協賛申込」ページよりお申込ください。
 - *バナーにつきましては、お申込み後運営事務局までお送りください。
9. キャンセルポリシー：お申込後主催者が不可抗力と認めた場合以外、キャンセルはできませんので予めご了承ください。
諸般の事情により広告協賛をキャンセルする際にはお申込枠の広告料を100%キャンセル料としてご請求いたします。

第53回日本頭痛学会総会

企業展示 出展概要

1. 日程：搬入（予定）11月20日（木）午後より
展示（予定）11月21日（金）～22日（土）
搬出（予定）11月22日（土）午後

2. 出展料金（消費税込）：

基礎小間	(W) 1.8m×(D) 0.9m×(H) 2.1m	¥275,000
スペース小間	(W) 1.8m×(D) 0.9m	¥220,000

[基礎小間略図]

- 1) バックパネル (1,800×2,100)
- 2) 展示台 (クロス付き、W1,800mm×D900mm×H700mm)
- 3) 社名板 (書体：角ゴシック、墨文字)

※以上の物は運営事務局で設置いたします。

[基礎小間の略図]

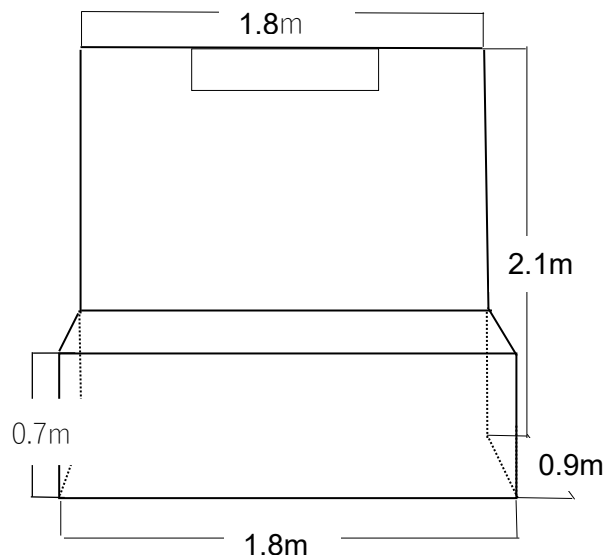

3. 電気使用費用およびオプション：
電気使用費用は出展社の負担となります。
100Wにつき、2,000円（税別）の電気工事費及び電気使用量を
申し受けます。その他、電気設備オプションは会期前に展示事務局より
ご案内します。
4. 予定小間数（基礎小間：10小間、スペース：12小間）
※1F G2エリアにて開催予定
（申込数により、開設場所の変更が発生する可能性があります。）

5. 展示小間割配置は主催事務局にて決定いたします。
6. 薬機法未承認品の展示については運営事務局へお問合せください。
7. 出展に際しての禁止事項
 - ・会期中の展示物の販売とみなされる行為は一切禁止とします。
(但し、事務局で限定的に許可する場合があります。)
 - ・特別装飾は出展社様の費用で施工してください。展示設計は自由ですが、建物の構造や設備、消防法の規制などがありますのでご注意ください。
8. 出展物の管理
施設側のご協力により最善の管理に努めますが、天災など不可抗力による事故、盗難、紛失などの発生については大会事務局および運営事務局は責任を一切負いませんのでご了承ください。
9. 申込み締切日：2025年9月5日(金)
※申し込み締切日前に予定小間数に達した場合は、予告無く募集を締切る場合がございます。
10. お申込：総会HP内、「協賛申込」ページよりお申込ください。
11. キャンセルポリシー：
お申込後主催者が不可抗力と認めた場合以外、キャンセルはできませんので、予めご了承ください。
諸般の事情により展示協賛をキャンセルされる際には、お申込枠の展示料を100%キャンセル料としてご請求いたします。

第53回日本頭痛学会総会 書籍展示 概要

- 展示料：会期中の総売上における5%を頂戴します。
- 書籍卓サイズ：(W) 1,500 mm × (D) 600 mm × (H) 700 mm (予定)
*机のサイズが変更になる可能性がございますのでご了承下さい。
*会期終了後に請求書を送付させていただきます。
- 出展対象：医学・医療関係書籍
- 展示場所：運営事務局で決定いたします。
- 出展物：出展対象に記載された範囲のもの、及び当方の認めたものとします。
- 出展物の管理：各出展物の管理は出展者が持つものとし、展示期間中の出展物の盗難・紛失・災害等の損害に対して、補償等の責任は一切負いませんので、ご了承下さい。
- お申込み：総会HP内、「協賛申込」ページよりお申込ください。
申込み締切日
2025年9月5日(金)
- 事務局手配：机は運営事務局にてご用意いたしますが、机に掛けるクロス、商品の上に掛けるクロス等は出展者にてご用意下さい。
- キャンセルポリシー：お申込後主催者が不可抗力と認めた場合以外、キャンセルはできませんので、予めご了承ください。
諸般の事情により展示協賛をキャンセルされる際には、お申込枠の展示料を100%キャンセル料としてご請求いたします。

